



UNSER WILLE FORMT METALL



METALLVERARBEITER

MIT PASSION  
ZUR PRÄZISION





## BAHNTECHNIK

### HIGHTECH FÜR HIGH-SPEED-ZÜGE

Es gibt nur ganz wenige Fertiger in Europa, die bei der Herstellung von Eisenbahnrädern zum Zug kommen. SMW hat die Zulassung zu diesem exklusiven Kreis. Rein aufgrund der großen Güte und nachweislichen Verlässlichkeit unserer Produkte. Für zwei ICE-Serien der Deutschen Bahn und dem Railjet der ÖBB werden seit 2010 höchste Präzision und modernster Maschineneinsatz aufgewendet, um reibungslose Qualität im Mikrometerbereich zu garantieren. Die aufwendige Fertigung umfasst Drehen, Fräsen, Markieren, Wuchten, Ultraschallprüfungen, Magnetspulverprüfungen, Vermessen und Lackieren.

## ZERSPANUNG

### NORMGEBEND FORMGEBEND

Fertigungs-Know-how von Grund auf, mustergültig angewandt auf modernen, computergesteuerten Dreh- und Fräsmaschinen. Zur sowohl serienmäßigen als auch individuellen Produktion von Werkstücken mit der absoluten Präzision in der Formgebung. Flexibel vereinbar, ohne Scheu vor der Ausreizung von Limits. All das hat anspruchsvolle Industriekunden für 1a-Zerspanen zu SMW geführt. Wir bestätigen sie in dieser Entscheidung immer wieder aufs Neue. Durch Qualität, rasche Abwicklung und Entwicklungsfreude.

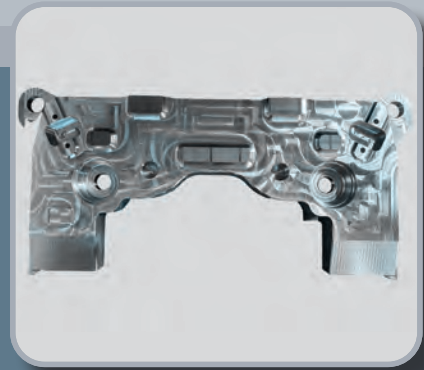

## BLECHBEARBEITUNG

### DIE GOLD WERT IST

Heikle, hochgenaue Aufgaben der Blechbearbeitung übernehmen wir mit großer Freude. Schließlich können wir dabei die gesamte Palette unserer Stärken ausspielen. CNC-gesteuerte Maschinen neuester Bauart, programmiert durch unsere gesondert geschulten Fachkräfte, beziehungsweise von CAM-Systemen direkt mit den Daten gespeist. Speziell getunt um die uns eigene Passion für Perfektion mit dem zeitsparenden Vorteil der großen Fertigungstiefe. Dank unseres umfassenden Maschinenparks können wir laserschneiden, richten, fassen, schleifen, biegen, pressen und schweißen.

## BAUGRUPPEN

### DIE HARMONIE DER TEILE

Bis zu 1300 Einzelteile montieren wir aktuell und präzise nach den Wünschen unserer Kunden zu Baugruppen. Ob bereits in Serienfertigung oder noch als Prototyp. Auch dabei erweist sich unser langjähriges Know-how regelmäßig als Impulsgeber für komplexeste Aufgaben. Denn wir produzieren nicht nur Einzelteile selbst, sondern mitunter ganze Baugruppen, verbunden durch Techniken wie Schweißen, Nieten, Punkten, Schrauben oder durch das Einpressen von Muttern und Bolzen. Zugleich fügen wir auch mechanische, elektronische und pneumatische Komponenten zusammen zu kompletten Geräten und Maschinen.

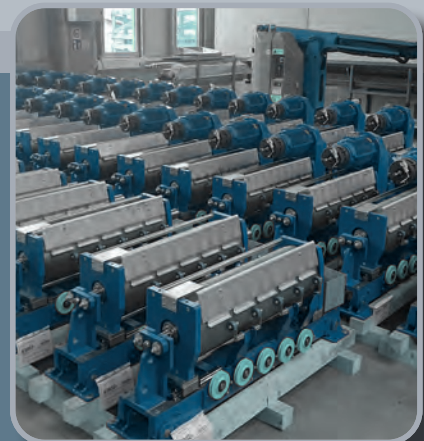

# METALLVERARBEITUNG MIT KONZEPT

## INDUSTRIE 4.0. - DIE LOGISCHE WEITERFÜHRUNG

von konsequenter Technik, neuesten Technologien und Organisationsprinzipien

Industrie 4.0 hat zum Ziel, IT mit Produktionstechnologien zu verschmelzen, um dadurch innovative Produkte und Leistungen zu ermöglichen. Dazu müssen wir technische Standards und Normen entwickeln, damit eine Kommunikation zwischen Mensch und Maschine beziehungsweise Maschine und Maschine, wie zum Beispiel in kognitiven Systemen, ermöglicht wird.

### Folgendes wird bei SMW bereits umgesetzt:

- @ FTS (fahrerloses Transportsystem)
- @ 3DVM und CAS
- @ MOP Tool
- @ Dataeagle - IOT ready-to-use
- @ SMW (-eigenes) 0-Punktspannsystem
- @ SMW (-eigene) Programmentwicklung (Wenn-/Dann-Regeln)

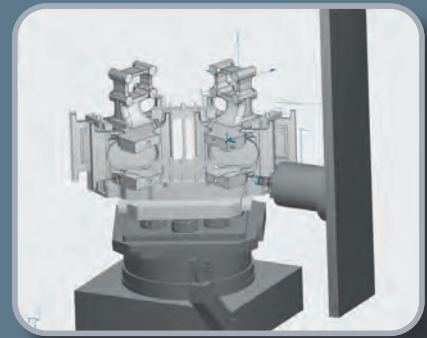

## SMW GOES GREEN

S = Sauber M = Motiviert W = Wegweisend



Diese Buchstaben und die damit verbundenen Wörter setzen ein klares Statement von SMW und wir wollen gemeinsam zu Änderungen für eine saubere Zukunft bei SMW beitragen.

### Folgendes wird bei SMW bereits umgesetzt:

- @ Wärmerückgewinnung
- @ Begrünungen für ein besseres Raum- und Produktionsklima
- @ Umstellung auf ökotechnische Reinigungsmittel
- @ Ökologischeres und hautverträglicheres Kühlmittel
- @ Photovoltaikanlage (deckt bis zu 100% des Strombedarfes)
- @ Firmenautos sind großteils elektrisch betrieben
- @ Energiemanagement beim Kauf von neuen Anlagen

## MODERNSTE MESSTECHNIK SICHERT QUALITÄT

PFS = Protocol for SMW

Bei SMW sehen wir dauerhafte Qualität als zwingende Grundlage für das Vertrauen unserer Kunden. Dementsprechend gründlich verfahren wir bei der laufenden Überprüfung unserer Arbeit. Mit modernster Messtechnik, welche wir ständig aktuell halten und nachrüsten, unterziehen wir unsere Erzeugnisse permanenten Kontrollen. Ohne Toleranzen gegenüber dem Vereinbarten. Hochtechnologische und maschinelle Präzision sind dabei elementare Faktoren. Entscheidend ist jedoch unser Team an bestens ausgebildeten Fachkräften, deren Kompetenz und Gespür den menschlichen Unterschied markieren.



Gewerbepark 2  
4716 Hofkirchen/Trattnach  
+43 7734 34134  
office@smw.cc

